

ヒラウネロータリマルチKML 150

適用管理機 KK7・KK6

取扱説明書

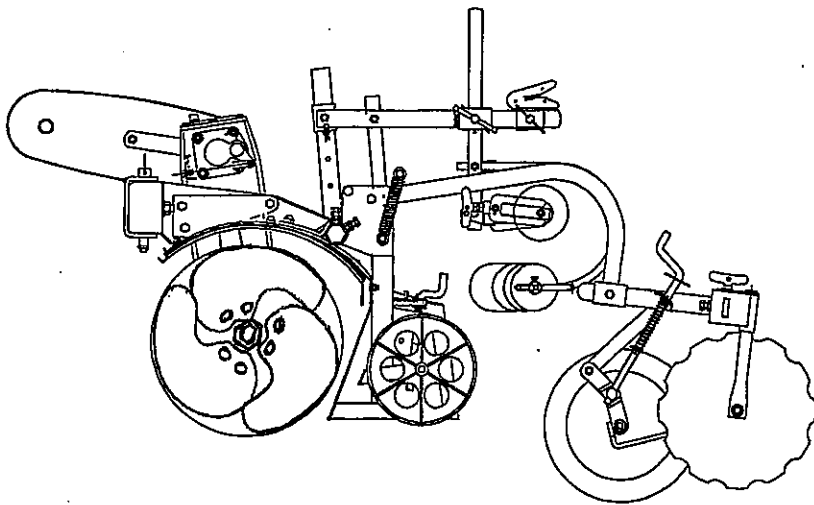

関東農機株式会社

## はじめに

このたびは本製品をお買い上げいただきましてありがとうございました。  
この取扱説明書は本製品の正しい取扱い方法、定期的な点検整備について説明してあります。

本機のすぐれた性能を充分発揮して、安全に快適な作業をしていただくため、本書をよくお読みいただき、充分理解してからご使用下されると共に、日常の保守点検、整備、給油、などを十分に行って末永くご活用ください。

## もくじ

1. 安全に作業するために	-----	1
2. 整備・点検	-----	1 ~ 2
3. 取付方	-----	2
4. 作業の準備	-----	3
5. ローターの調整	-----	3
6. 羽根ローター (L), (R) の組み付け	-----	4
7. C型多用爪 (L), (R) の組み付け	-----	5
8. トリツケチェーンの組み付け	-----	5
9. 仕様諸元	-----	6

## 1. 安全に作業するために

1. 路上走行・圃場の出入り・車の積降しときは必ずロータリの回転を止めて下さい。
2. 圃場の出入り、車への積降しは、ハンドルのターンした作業姿勢で、上りは作業者前進、下りはバックで行って下さい。
3. バックをするときは背後の障害物に充分注意して下さい。
4. 作業機の着脱・機体の点検・清掃などは必ず管理機のエンジン止めてから行って下さい。

## 2. 整備・点検

### 1. オイル交換

ならし運転約50時間でロータリケースのオイルを新しいオイルと入換えます。その後は年1回オイルを入換え、また随時点検補給して下さい。

### 2. 使用後の清掃

使用後は必ずその日のうちに清掃し、各部についた泥などを洗い落とすようにしましょう。

### 3. 点検

- (イ) 各部のオイルは規定量入っているか、各摺動部にオイル切れはないか。
- (ロ) 各部のホルト・ナットの緩みはないか。

#### 4. 注油ヶ所

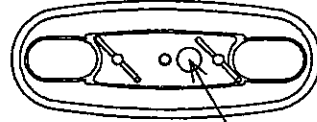

ク・リースキャップ\*

##### (イ) 1シ・チェーンケース

1シース・ン毎にク・リースキャップ\* を取り  
外し良質ク・リースを適量補充して下さい。

##### (ロ) ロータリケース

給油口栓をはずしキ・ヤオイルSAE90  
番または80番を規定量注油して下さい。  
検油口ポルトを抜きオイルがあふれば  
適量になっています。

規定量 0.4L

##### (ハ) 耕耘軸

耕耘軸に適時油を塗布しておくとな軸の脱着が楽です。

(ニ) その他の摺動部にも適量のオイルを塗布しておきますと操作が楽  
になりさび付くこともなくなります。

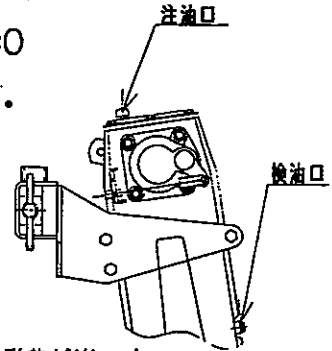

### 3. 取付方

#### 1. ロータリの取付け

(イ) 本機のリヤヒッチにロータリのヒッチ  
を合せ、付属のキング・ピンで止め  
ます。

(ロ) ヒッチ締付ボルトで確実に締付けて  
下さい。

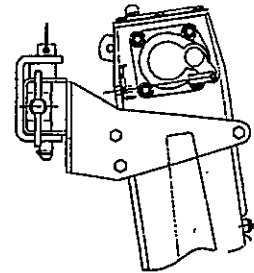

#### <注記>

ヒッチは1次ケースを取付ける前に必ず締付けて下さい。

1次チェーンケースを取付けてから締め付けるとロータリが曲がった状  
態で固定されることがあり、機械の破損につながる場合があります。

## 4. 作業の準備

ヒラウネロータリマルチKML150は圃場を十分に深耕してから使用願います。

(中耕深さ15cm～20cm目標)

深耕された圃場の準備により、本機は性能を十分に発揮できます。

## 5. ローターの調整

ローターの外爪はセイケイキより2～3cm外に出して下さい。

一番内側の爪はセンターケースより20cm離すのが基準です。

外爪と内爪の位置を決めたら、爪ホルターを等間隔にしてセット完了です。

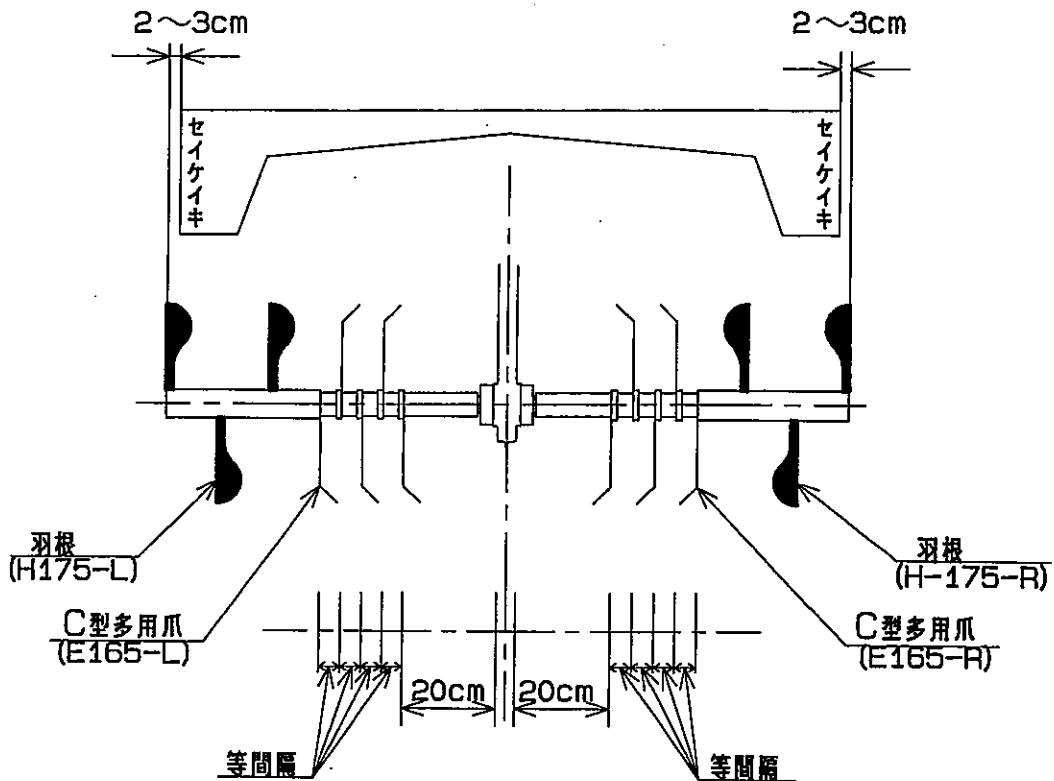

## 6. 羽根ローター (L), (R) の組み付け

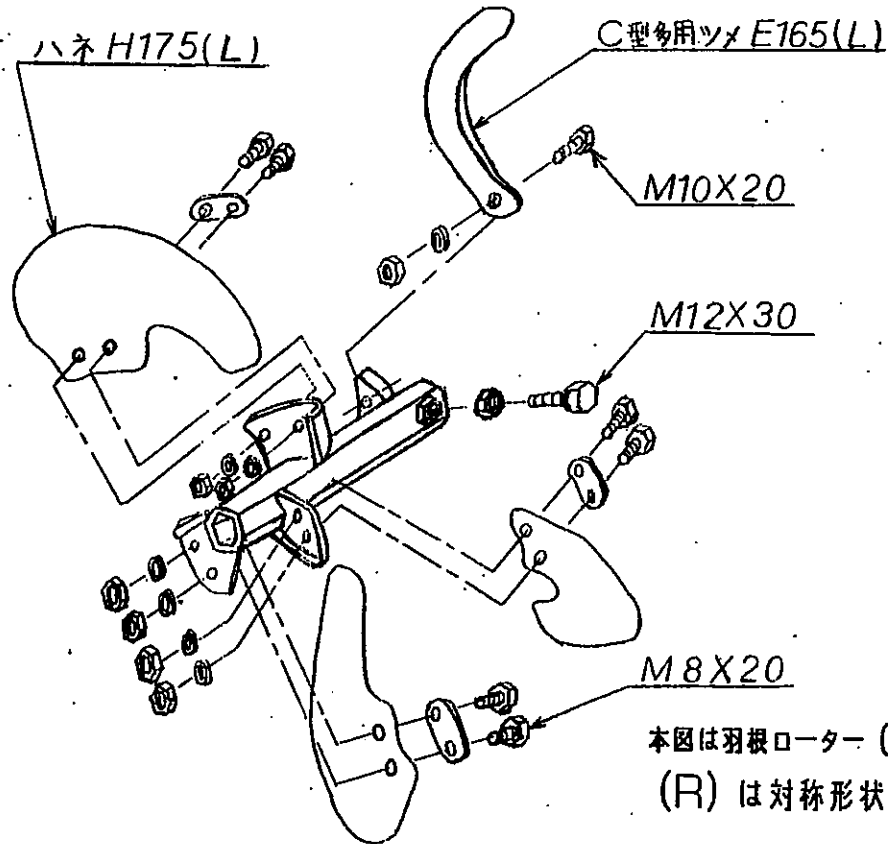

羽根ローター (L)	必要部品	数量	羽根ローター (R)	必要部品	数量
ハネH175-L		3	ハネH175-R		3
ヒラサ <sup>*</sup> カ <sup>*</sup> ネ		3	ヒラサ <sup>*</sup> カ <sup>*</sup> ネ		3
六角ボルトM8X20		6	六角ボルトM8X20		6
ハ <sup>*</sup> ネサ <sup>*</sup> カ <sup>*</sup> ネMB		6	ハ <sup>*</sup> ネサ <sup>*</sup> カ <sup>*</sup> ネMB		6
六角ナットM8		6	六角ナットM8		6
C型多用ツメE165 (L)		1	C型多用ツメE165 (R)		1
六角ボルトM10X20		5	六角ボルトM10X20		5
ハ <sup>*</sup> ネサ <sup>*</sup> カ <sup>*</sup> ネM10		5	ハ <sup>*</sup> ネサ <sup>*</sup> カ <sup>*</sup> ネM10		5
六角ナットM8		5	六角ナットM8		5
六角ボルトM12X30		1	六角ボルトM12X30		1
トメナットM12		1	トメナットM12		1

## 7. C型多用爪 (L), (R) の組み付け

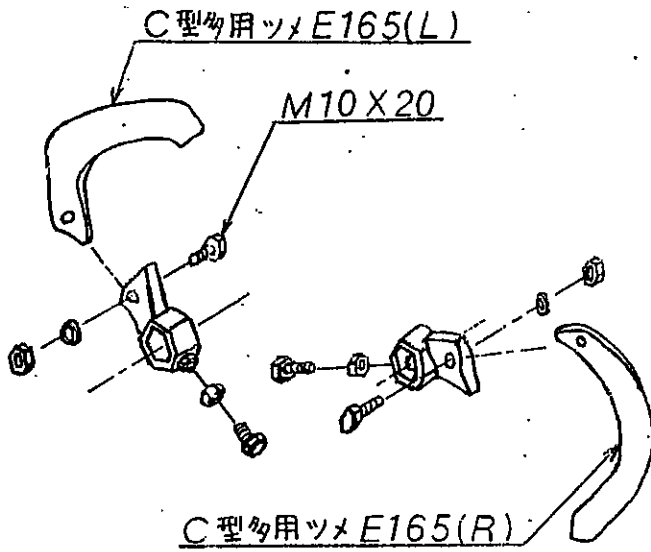

C型多用爪 (L) 必要部品	数量	C型多用爪 (R) 必要部品	数量
多用ツメホルター	4	多用ツメホルター	4
C型多用ツメE165 (L)	4	C型多用ツメE165 (R)	4
六角ボルトM10X20	4	六角ボルトM10X20	4
ハネサカネM10	4	ハネサカネM10	4
六角ナットM8	4	六角ナットM8	4

## 8. トリツケチューブの組み付け

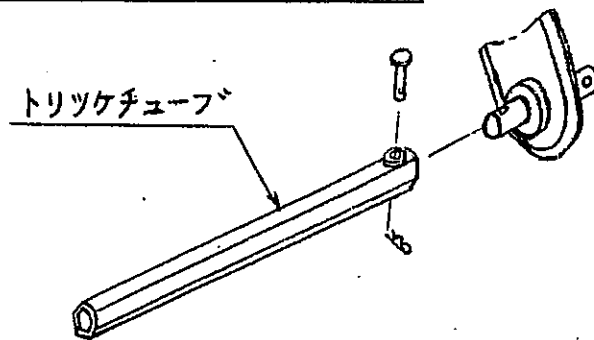

取付チューブ 必要部品	数量
トリツケチューブ	2
アタマツキヒンM10X60	2
スナッフヒンM10	2

## 9. 仕様諸元

諸元	型式	KML150	
銘	柄	ヒラウネロータリマルチKML150	
最大ローター径	(mm)	φ350	
1シ'チェンケース		520-10T	
スフ'ロケット組合せ		520-17T	
爪回転数	(rpm)	261	
耕転幅	(mm)	1400	
爪の種類		C型多用爪	羽根
爪の本数	左爪軸	5 (E165-L)	3 (H175-L)
	右爪軸	5 (E165-R)	3 (H175-R)



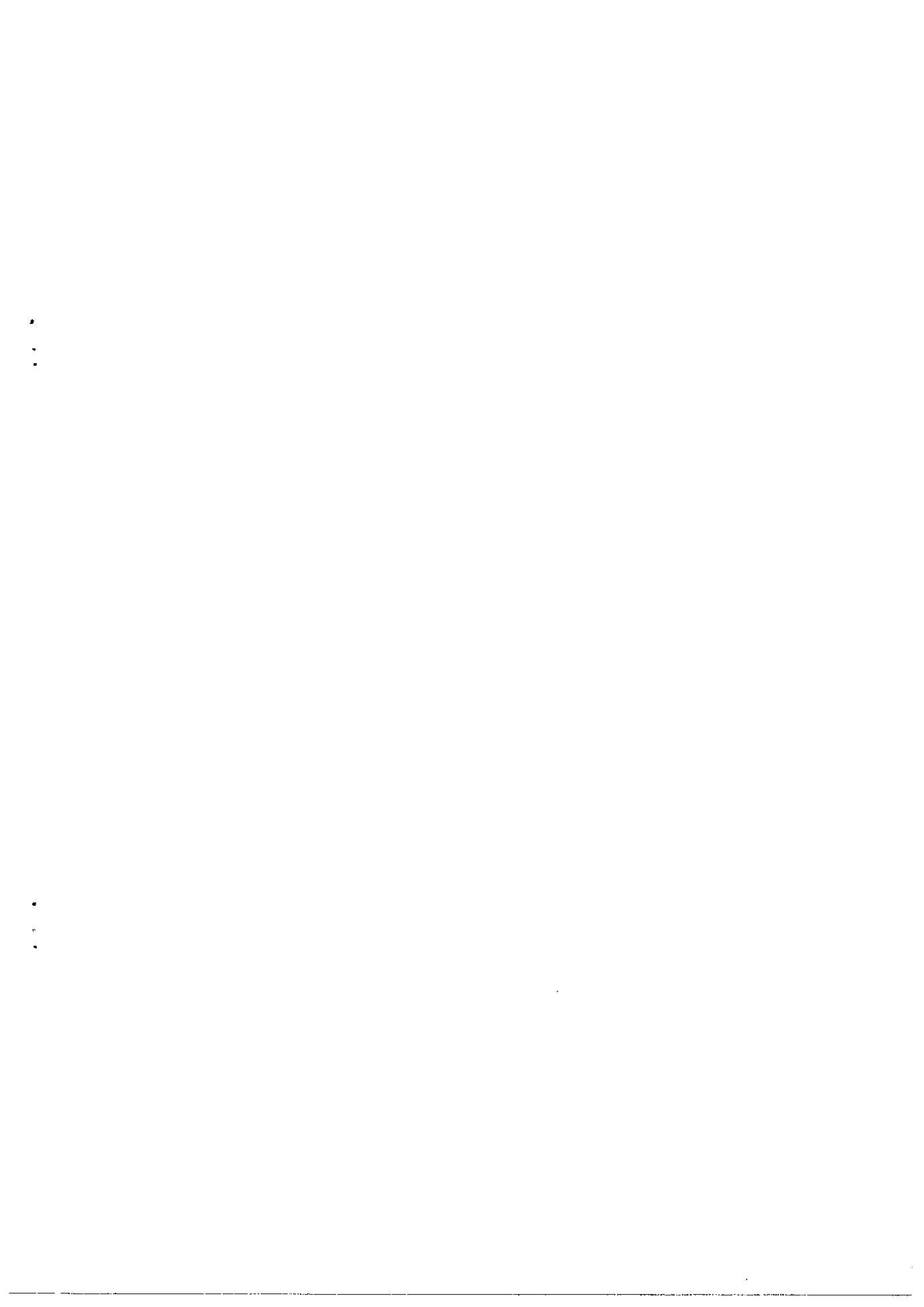



## 関東農機株式会社

本社工場／本社営業所 〒323-0819 栃木県小山市横倉新田 493  
TEL 0285(27)3271(代) FAX 0285(27)4627

鏡石工場／福島営業所 〒969-0403 福島県岩瀬郡鏡石町久来石字大町 57  
TEL 0248(62)4131(代) FAX 0248(62)4133

盛岡工場／東北営業所 〒028-4132 岩手県岩手郡玉山村渋民 20-55  
TEL 019(683)1911(代) FAX 019(683)1119

西日本 営業所 〒581-0804 大阪府豊中市勝部 3-3-8  
TEL 06(6862)6858(代) FAX 06(6862)6861

九州 営業所 〒866-0813 熊本県八代市上片町 1351

製品のご相談は下記の販売店へ