

# ポリハンド組立要領図

この度は、ポリハンドをお買い上げいただき誠にありがとうございます。  
このポリハンドは、当社の永い経験と研究によって作り出された商品です。  
どうぞ、この組み立て要領図をよくお読みになってご愛用願います。

## 各部の名称

1. フレーム
2. サブフレーム
3. 駆動軸(1)
4. 駆動軸(2)左
5. 駆動軸(3)右
6. 押さえロール取付軸
7. スポンジロール
8. 押さえロール
9. フレーム固定金具
10. 取付金具
11. ドリブプーリー
12. ドライブプーリー
13. 丸ベルト
14. テンション取付金具
15. テンション
16. テンションプーリー
17. 調整カラー

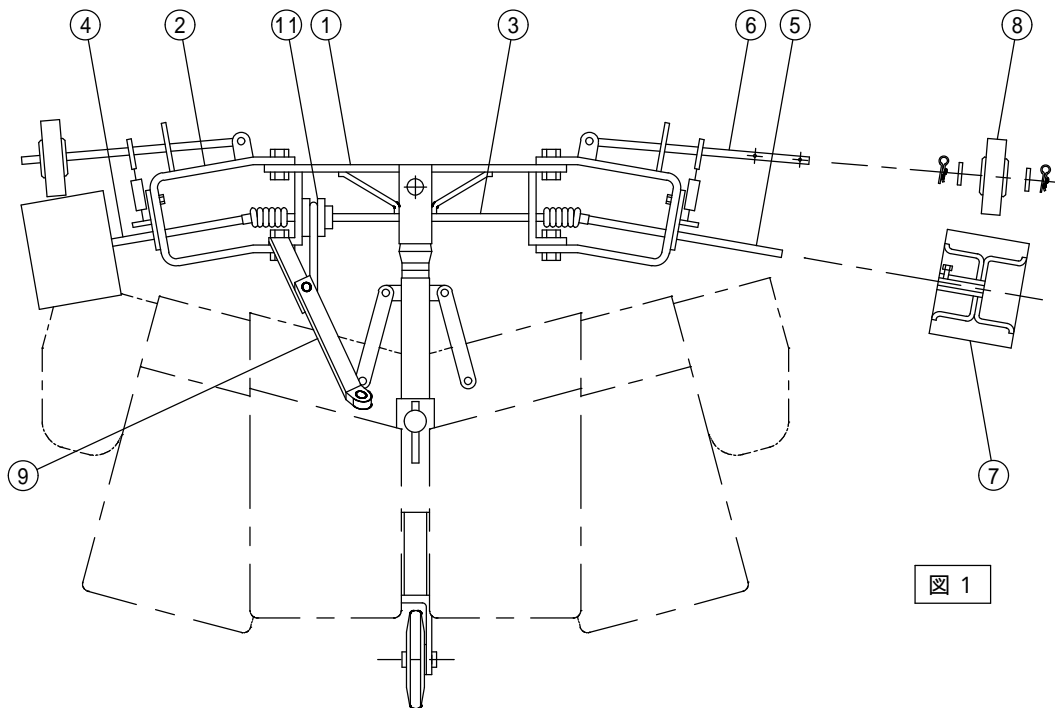

## 取扱上の注意

1. 押さえロール及びスポンジロールは、図1の左側の様に組み付けてください。
2. 取付金具は、図3の位置に必ず取付け、ケース締め付けボルト2本を取外し同封の長ボルト[M8×20]に取替えて完全に締め付けてください。
3. フレーム固定金具は、図1の位置に取付け、締め付けの際には、フレーム本体の左右、前後の曲がりやを注意して完全に締め付けてください。
4. ドライブプーリーの取付位置は、タイヤの内側で出来るだけホイールチューブの取付け元の方にセットしドライブプーリーとベルトラインを合わせ、ドリブプーリーの位置を正確に固定してください。
5. 丸ベルトは長めの物で納品してありますが、図3の様に長さを決め、加熱により簡単に接合出来ます。  
[溶融面同士を段違いの無い様に素早く圧着し、圧着したまま1～2分間保持し溶融部を冷却硬化します]
6. 使用中にシートが外れる場合には、図2の矢印の方向にボルトをゆるめサブフレームを引き、曲げ角度を大きくしてください。

注) テンションプーリーの位置は、のドライブプーリーベルトラインに合わせるよう 調整カラーを差換えて調整してください。

## 特装部品取付要領

